

Roth QuickStop mini
Installation



Installation QuickStop mini

(DK) Roth QuickStop mini er beregnet til at beskytte boliger mod vand-skader og består af en 4 m lang sensorledning, en centralenhet og en magnetventil. Når der registreres en lækage afspærres vandforsyningen automatisk, en alarm giver lydsignal hvert 3. sekund og en rød alarm diode blinker på centralenheten. Anlægget kan udbygges med en ekstra ventil.

1. Centralenhet 230V
2. 4 m sensorledning
3. Stik til magnetventil
4. Magnetventil 1/2"
5. Skruer og rawlplugs 6 mm
6. Blændpropper til skruer på centralenhet
7. Gummiprop til central

Tilbehør:

8. Roth QuickStop magnetventil 1/2" VVS-nr. 466780.844
- Roth QuickStop magnetventil 3/4" VVS-nr. 466780.846
9. Roth QuickStop splitkabel 466780.830

(SE) Roth Quickstop mini installeras för att skydda mot vattenskador. Roth Quickstop består av en 4 m sensorledning, en centralenhet och en 1/2" magnetventil. Vid registrering av en läcka stängs vattentillförseln av, en akustisk alarmsignal hörs var 3:e sekund och en röd diod blinkar på centralenheten. Systemet kan byggas ut med en extra ventil.

1. Centralenhet 230V
2. 4 m sensorledning
3. Kontakt till magnetventil
4. Magnetventil 1/2"
5. Skruv och plugg
6. Täckbrickor för skruvar på centralenheten
7. Gummipropp till centralenheten

Tillbehör:

8. Magnetventil 1/2" eller 3/4"
9. Förgreningsledning och kontakt

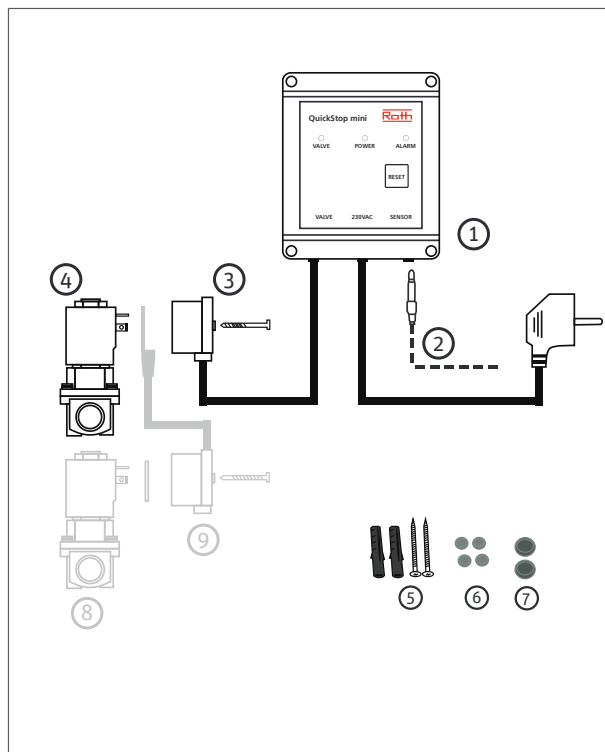

Installation QuickStop mini

(NO) Roth QuickStop mini er beregnet for å beskytte bygg mot vannskader. Roth Quickstop består av 1 stk sentral, 1 stk 4 m perforert sensorledning og 1 stk 1/2" magnetventil. Ved registrering av lekkasje stenges tilførselen automatisk og en alarm høres hvert 3. sekund og en rød alarmdiode blinker på sentralenheten. Systemet kan utvides ytterligere med en ventil.

1. Sentral 230V
2. 4 m perforert sensorledning
3. Konnektor til magnetventil
4. Magnetventil 1/2"
5. Skruer og plugg 6 mm
6. Plugger til skruerull på sentralen
7. Gummiplugger til sentralen

Tilbehør:

8. Magnetventil 3/4" og 1/2"
9. Splittkabel og kontakt

(FI) Roth QuickStop mini on suunniteltu suojaamaan vesivahingoilta. Roth Quickstop koostuu 10m anturijohtosta ja 3/4" magneettiventtiilistä. Kosteushälytyksen yhteydessä veden jakelu keskeytyy automaattisesti ja hälytysääni soi joka kolmas sekunti, keskusyksikössä vilkkuu myös punainen diodi. Järjestelmään mahdollista asentaa kaksi magneettiventtiiliä.

1. Keskusyksikkö 230V
2. Anturijohto 4 m
3. Magneettiventtiiliin pistoke
4. Magneettiventtiili 3/4"
5. Ruuvit ja tulpat 6 mm
6. Keskusyksikön ruuvireikien tulpat
7. Kumitulpat keskusyksikköön

Tarvikkeet:

8. Magneettiventtiili 3/4"
9. Haaritusjohto ja pistoke

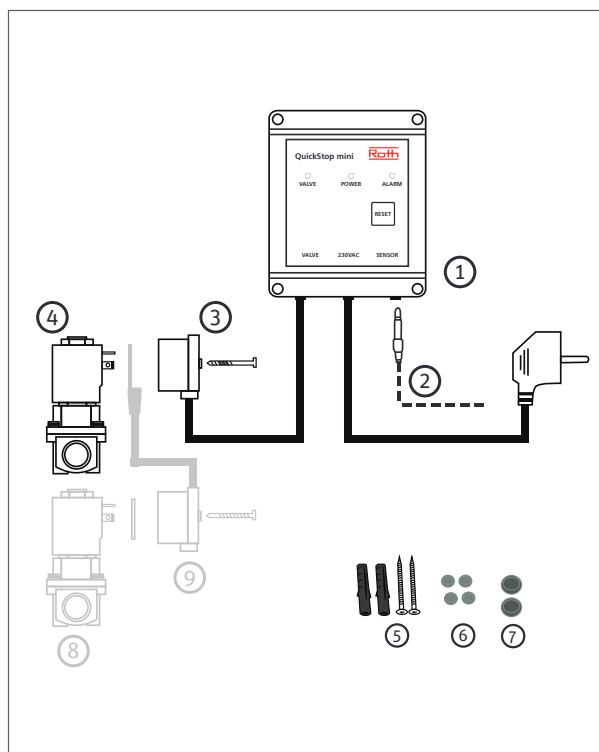

Installation QuickStop mini

(DK) Monter magnetventilen på tilgangsrøret på den installation du skal sikre.

Magnetventilen skal monteres i flowretningen, der skal anvendes snavs-samler.

(SE) Magnetventilen monteras på vattentillförseln till installationen som ska säkras.

Magnetventilen ska monteras i flödesriktningen, med ett filter monterat före ventilen.

(NO) Magnetventilen monteres på innløpsrøret til installasjonen som skal sikres.

Magnetventilen skal installeres i strømningsretningen, det skal monteres filter før magnetventilen.

(FI) Magneettiventtiili asennetaan suojattavan kohteen tulovesiputkeen.

Magneettiventtiili asennetaan virtaussuntaan, katso venttiilin nuoli, käytettävä lianerotinta.

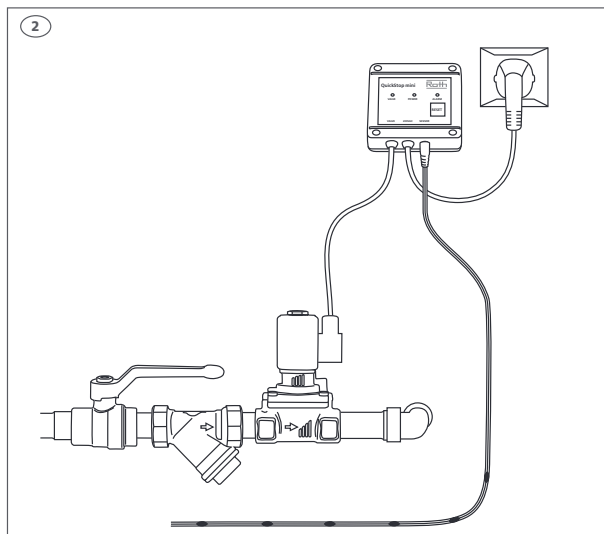

(DK) Magnetventilen kan monteres både vandret og lodret.

Ved vandret montering må stikket **ikke** vende nedad.

(SE) Magnetventilen kan monteras både horisontellt och vertikalt.

Vid horisontell montering ska el-anslutningen **inte** sitta nedåt.

(NO) Magnetventilen kan installeres både horisontalt og vertikalt.

Ved horisontal montering skal **ikke** spolen vendes nedover.

(FI) Magneettiventtiili voidaan asentaa sekä vaaka- että pystyasentoon.

Vaakaasennuksessa huomioitava **että** pistoke ei saa olla venttiilin alapuolella.

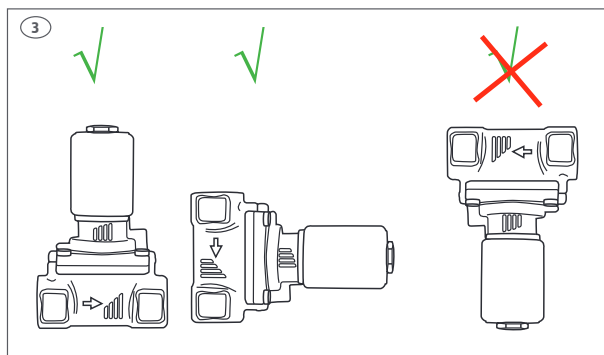

(DK) Monter centralenheden på væggen i nærheden af magnetventilen med de medfølgende skruer og rawplugs. Tilslut strøm.

(SE) Montera centralenheten på väggen i närheten av magnetventilen med hjälp av medföljande skruv och ev. plugg. Anslut till 230V.

(NO) Monter sentralen på veggen i nærheten av magnetventilen med de medfølgende skruer og plugg. Koble til strøm.

(FI) Asenna keskusyksikkö seinälle magneettiventtiilin läheisyyteen mukana seuraavilla ruuveilla. Liitä sähkö.

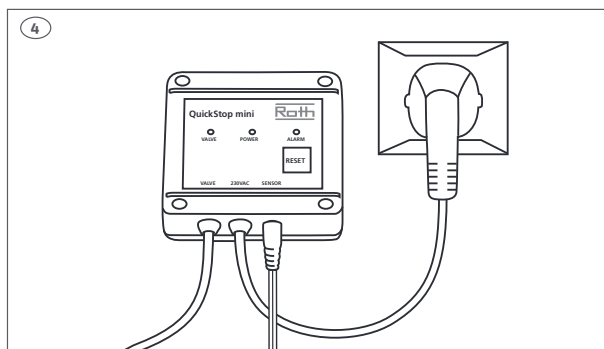

Installation QuickStop mini

(DK) Monter sensorledningen i de områder, hvor der kan ske lækage f.eks. under køkkenskabe, vaskemaskiner, køleskabe med direkte vandtilkobling, toiletrum uden gulv afløb osv. Sensorledningen skal lægges på en måde så alle lækager registreres. Brug tape eller anden fastgørelse til gulvet. (Se billede 5).

(SE) Sensorledningen ska placeras så att den har kontakt med golvet. Använd tejp eller liknande för att fästa ledningen. (Se bild 5).

(NO) Monter sensorledningen i de områdene hvor lekkasje kan oppstå, f.eks under kjøkkenskap, vaskemaskiner, kjøleskap med vanntilkobling, toalett uten sluk etc. Sensorledningen må legges slik at alle lekkasjer oppdages. Bruk tape eller annet festemiddel til gulvet. (Se figur 5).

(FI) Langaton anturi asennetaan mahdollisen anturijohdon kanssa niille alueille missä mahdollinen vuoto voi syntyä. Esim. keittiökaapit, astia/pesukoneet, jääkaapit vesikytkennällä, jakotukkikaapit tai WC tilat ilman lattiakaivoa. Kiinnitykseen käytetään teippiä tai vastaavaa. (Katso kuva 5).

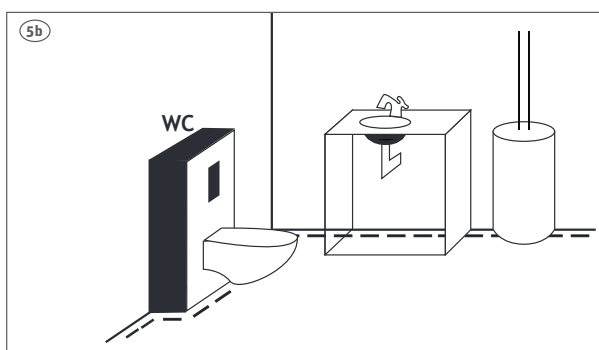
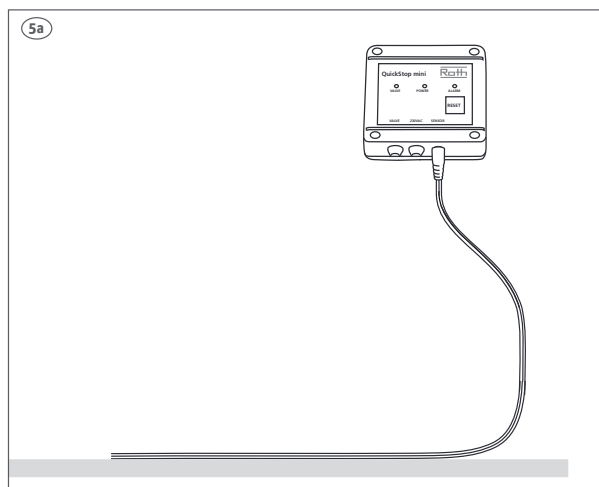

Installation QuickStop mini

(DK) Test

OBS! systemet skal testes minimum 2 gange om året.

Test altid QuickStop mini efter du har tilsluttet den. (Se billede 6).

1. De blottede sensorledninger "b" forbindes med et elektrisk ledende materiale, f.eks. en skrue/række "c".
2. Alarmen og ventillukningen skal udløses.
3. Hold RESET nede i 5 sek.
4. Anlægget er klar til brug.

Funktionsoversigt (Billede 7).

Alt ok

1. Power (grønt)

Ved kontakt med vand

1. Power (grønt lys)
2. Blinkende rødt lys og lydsignal
3. Lukket ventil (rødt lys)
4. RESET
5. Vand

Tryk RESET knappen nede i 5 sek for genåbning.

Fejlsøgning

Alarm signal og lukket ventil.

1. Kontroller for utætheder. Løsning: Udbedre utætheden.
2. Kontroller om sensorledningens fritlagte kobbertråde er i berøring med hinanden.
Løsning: Adskille kobbertråde

Ved konstant fejl på centralenheden eller ventilen kan spændingen kobles fra og ventilen vil da stå åben.

OBS!

Ved intet alarmsignal, men manglende vand, så kan snavssamlern være tilstoppet. Skal renses af autoriseret VVS-installatør.

(SE) Test

OBS! Systemet ska testas minst 2 gånger per år.

Efter registrering av sensor eller vid installation ska alltid systemet testas (Se bild 6).

1. Ett par av givarledningens kontakter "b" sätts i kontakt med hjälp av ett elektriskt ledande material t.ex. en skruvmejsel "c".
2. Alarm och ventilstängning ska aktiveras.
3. RESET-knappen hålls nere i 5 sek.
4. Anläggningen är klar att användas.

Funktionsöversikt (Se bild 7)

Allt OK

1. Power (grön)

Vid kontakt med vatten

1. Power (grön)
2. Blinkande rött ljus och akustisk signal
3. Stängd ventil (röd)
4. RESET
5. Vatten

Tryck och håll ner RESET-knappen i 5 sek. för öppning.

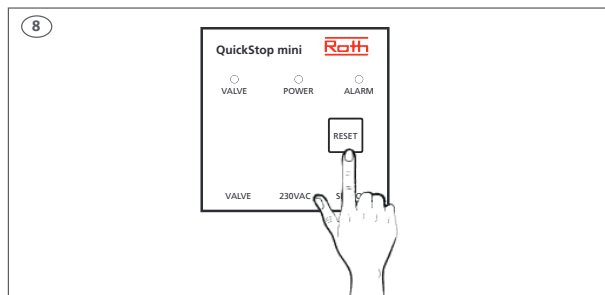
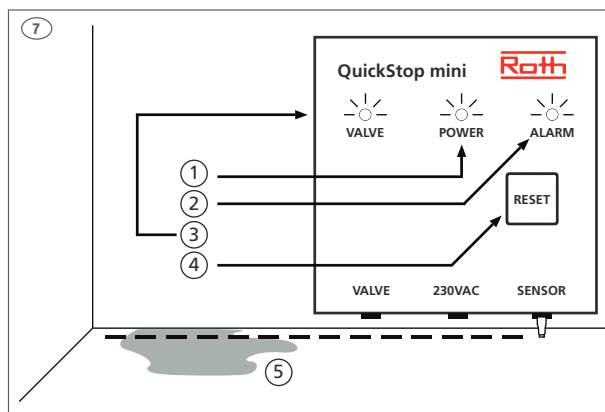
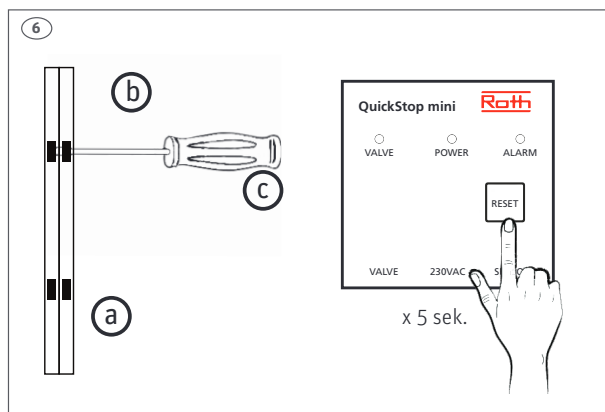

Felsökning

Alarmsignal och stängd ventil.

1. Kontrollera och åtgärda ev. vattenläcka.
2. Kontrollera om sensorledningens koppartrådar är i kontakt med varandra, separera i så fall trådarna.

Om felet ej kan avhjälpas kan spänningen till centralenheten kopplas ifrån, då öppnas ventilen. *OBS! Quickstop är då satt ut funktion!*

OBS! Om det inte kommer något vatten och enheten inte larmar kan filtret vara igensatt, kontakta VVS Installatör.

Installation QuickStop mini

(NO) Test

OBS! Systemet skal testes minimum 2 ganger i året.

Test av QuickStop må alltid gjøres etter tilkobling. (Figur 6).

1. Den perforerte sensorledningen "b" berøres med et elektrisk ledende materiale, f.eks. en skrutrekker "c".
2. Alarm utløses og ventilen skal stenge.
3. RESET holdes inne i fem sekunder.
4. Systemet er klart til bruk.

Funksjonsoversikt (Figur 7).

Alt ok

1. Power (grønn)

I kontakt med vann

1. Power (grønt lys)
2. Blinkende rødt lys og lydsignal hver 3. sekund
3. Stengt ventil (rødt lys)
4. RESET
5. Vann

Hold RESET knappen nede i 5 sekunder for å åpne ventilen igjen.

Feilsøking

Alarm signal og stengt ventil.

1. Kontroller for lekkasjer. Løsning: utbedre lekkasjen.
2. Kontroller om sensorledningens kobbertråder er i berøring med hverandre.
Løsning: Skille kobbertrådene fra hverandre

Ved konstant feil på sentralen eller ventilen, kan spenningen kobles fra og ventilen vil da åpne.

OBS! Dersom ingen alarm, men manglende vann så kan filteret være tett. Skal renses av autorisert VVS rørlegger.

(FI) Test

Huom! Järjestelmä testattava 2 kertaa vuodessa.

Quickstopin testaus on aina suoritettava kytkennän yhteydessä. (Katso kuva 6).

1. Anturi johdon "b" sensoreihin kosketaan sähköä johtavalla materiaalilla "c".
2. Hälytys aktivoituu ja magneettiventtiili sulkeutuu.
3. RESET nappi pidetään alaspainettuna 5 sekunttia.
4. Järjestelmä on valmis käytettäväksi.

Toiminnan yleiskatsaus (Katso kuva 7).

Toimintakunnossa

1. Power (vihreä)

Vuodon yhteydessä

1. Power (vihreä)
2. Vilkkuva punainen valo ja äänimerkki joka 3 sekunti
3. Magneettiventtiili kiinni. (punainen valo)
4. RESET
5. Vettä

Uudelleen avaaminen, paina RESET nappia 5 sekuntia.

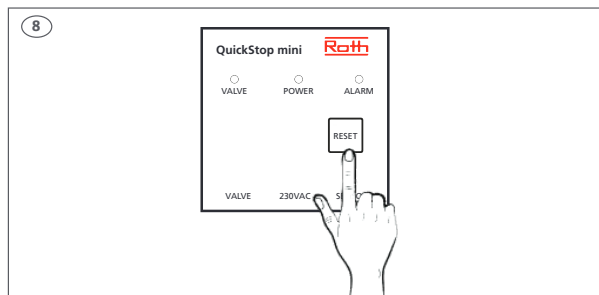
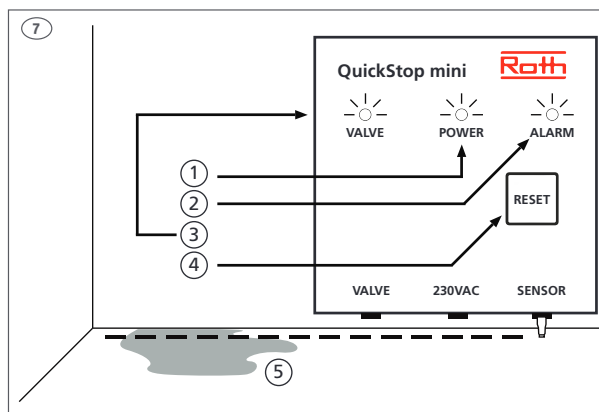
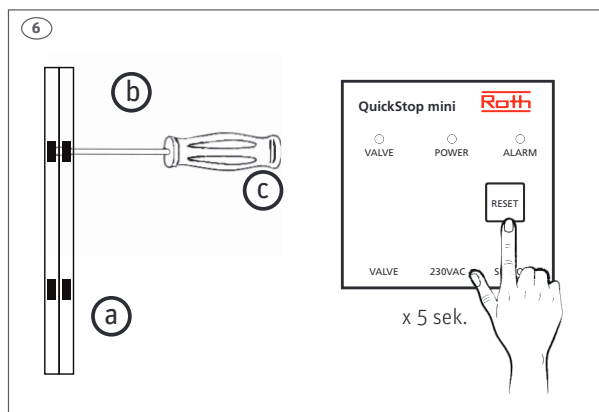

Vianetsintä

Hälytyssignaali ja suljettu venttiili.

1. Tarkista vuodot. Ratkaisu: Korjaa vuoto.
2. Tarkista, että anturin johdon kuparijohtoja ovat kosketuksessa toisiaan.
Ratkaisu: erota kuparijohtoja toisistaan.

Pysyvillä virheellä keskusyksikössä tai venttiilissä, katkaistaan sähkösyöttö keskusyksikköön ja venttiili avautuu.

HUOMIO!

Mikäli veden puute mutta ei hälytystä tarkista roksasuodatinta. Käytä valtuutettu putkimies.

(DK)**Centralenhed**

Driftsspænding:	220 VAC 50 HZ
Energiforbrug:	2W
IP tæthed:	50
Dimensioner:	78 mm x 90 mm x 38 mm
Længde på 230V ledning:	700 mm
Længde på 230V ventilledning:	700 mm
Længde på sensor ledning:	4 m
Maks længde på sensor ledning:	100 m

Magnetventil

Driftsspænding:	220 VAC 50 HZ +/- 10%
Maks. tryk:	16 bar
Energiforbrug data:	7W
Funktion:	2 vejs. NO
Maks. medietemperatur:	80°C
Omgivelsestemperatur:	-10°C til 50°C
Medie:	Centralvarme og vand
KV værdi 1/2":	3,8 m³/h
KV værdi 3/4":	8,5 m³/h
Materiale:	DZR messing

(SE)**Centralenhet**

Driftsspänning:	220 - 230V AC 50 HZ
Energiförbrukning:	2W
IP klass:	50
Dimensioner:	78 mm x 90 mm x 38 mm
Längd på 230V ledning:	700 mm
Längd på 230V ventilledning:	700 mm
Längd på sensorledning från centralenhet:	4 m
Max längd sensorledning från centralenhet:	100 m

Magnetventil

Driftsspänning:	220 - 230V AC 50 HZ +/- 10%
Max driftstryck:	16 bar
Energiförbrukning:	7W
Funktion:	2-vägs NO
Max. driftstemperatur:	80°C
Omgivningstemperatur:	-10°C till 50°C
Medie:	Vatten och värmevatten
KV värde 1/2":	3,8 m³/h
KV värde 3/4":	8,5 m³/h
Material:	DZR mässing

(NO)**Sentral**

Driftsspänning:	220 - 230V AC 50 HZ
Energiforbruk:	2W
IP tetthet:	50
Dimensjoner:	78 mm x 90 mm x 38 mm
Lengde på 230V ledning:	700 mm
Lengde på 230V ventilledning:	700 mm
Sensor lengde:	4 m
Maks sensor lengde:	100 m

Magnetventil

Driftsspänning:	220 VAC 50 HZ +/- 10%
Maks trykk:	16 bar
Energiforbruk data:	7W
Funksjon:	2 veis NO
Maks. medietemperatur:	80°C
Omgivelsestemperatur:	-10°C til 50°C
Medie:	Sentralvarme og vann
KV verdi 1/2":	3,8 m³/h
KV verdi 3/4":	8,5 m³/h
Materiale:	DZR messing, godkjent til forbruksvann PS 1934

(FI)**Keskusyksikkö**

Käyttöjännite:	220 VAC 50 HZ
Energiakulutus:	2W
IP luokitus:	50
Mitat:	78 mm x 90 mm x 38 mm
Pituus 230V johto:	700 mm
Pituus 230V venttiilijohto:	700 mm
Anturijohdon pituus:	4 m
Maks. anturijohdon pituus keskusyksiköstä:	100 m

Magnaettiventtiili

Käyttöjännite:	220 VAC 50 HZ +/- 10%
Maks. käyttöpainne:	16 bar
Energiankulutus:	7W
Toiminto:	2-tie. NO
Maks. nesteen lämpötilä:	80°C
Ympäristön lämpötilä:	-10°C til 50°C
Käyttökohteet:	Käyttövesi ja lämmitys
KV arvo 1/2":	3,8 m³/h
KV arvo 3/4":	8,5 m³/h
Materiaali:	DZR messinki



Denna produkt är anpassad till branschregler
Säker Vatteninstallation. Roth Nordic AB garan-
terar produktens funktion om branschreglerna
och monteringsanvisningen följs.

ROTH NORDIC A/S

Centervej 5
3600 Frederikssund
Tel. +45 4738 0121
Fax +45 4738 0242
E-mail: service@roth-nordic.dk
roth-nordic.dk

ROTH NORDIC AB

Käglingevägen 37
213 76 Malmö
Tel. +46 40534090
Fax +46 40534099
E-mail: service@roth-nordic.se
roth-nordic.se

ROTH NORDIC AS

Jongsåsveien 4
1338 Sandvika
Tel. +47 67 57 54 00
E-mail: service@roth-nordic.no
roth-nordic.no
facebook.com/RothNordicNO

ROTH NORDIC OY

Sysimiehenkatu 12
10300 Karjaa
Puh. +358 19 440 330
Faksi +358 (0) 19 233 193
E-mail: service@roth-nordic.fi
roth-nordic.fi
facebook.com/RothNordicFI